



synergglace

Équipement



Une expertise inédite au service des patinoires





Sommaire

La société	03
Points clés	03
Le pôle équipement	
Équipe opérationnelle	04
Le pôle commercial	05
Politique RSE	06
Produits et travaux	
Rambardes	08
Réseau Fosse à neige	12
Sols	16
Filets	20
Produits et travaux	24
Protections vitrées	24
Équipements vestiaires et bancs	28
Peinture	32
Plafond ALUFLEX	36
Sol Multisport	40
Travaux spéciaux	44
Banques à Patins et Casiers	48
REALice	52
Réseau démontable	56
Synthétique en projet fixe	60
Zones d'entraînement de gardien	60
Surfaceuses	
ZAMBONI	64
WM	64
Références de Prestige	
Vepe Ice Pro	68
Zamboni	68
Championnats du monde Wintergames	68





La société

Créée en 1999, Synerglaçe est depuis de nombreuses années, le leader sur le marché de la vente et de la location de patinoires temporaires et d'ingénierie en construction et rénovation de patinoires fixes.

Il y a 25 ans, Synerglaçe est née d'une idée entre amis, d'une envie de faire découvrir le plaisir de la glisse au plus grand nombre.

Au fil des années, la petite PME a bien évolué en s'adaptant et en se spécialisant progressivement à l'ensemble des métiers autour de glace.

Ainsi, elle va d'abord fournir les patinoires fixes d'accessoires pour lesquels elle va chercher à innover en reprenant en 2014 un atelier de fabrication de patins à glace, en créant ses propres modules de glisse, en nouant des partenariats avec des référents nationaux et internationaux, et en proposant toujours plus de services et de compétences lui permettant aujourd'hui d'être le leader français de l'Équipement des patinoires fixes.

Dalles froides, dalles chaudes, réseaux, filets, surfaceuses, peintures, sols, économie d'énergie...

Toutes les compétences ont été développées en interne et de nombreux experts ont rejoint l'entreprise familiale pour renforcer ses compétences et son savoir-faire.

Aujourd'hui, 300 projets illuminent et enchantent les villes partout en France et plus de 50 chantiers sont réalisés pour donner ou redonner vie, agrémenter ou sécuriser les patinoires fixes sur le territoire chaque année.

Points clés

Synerglaçe c'est :

- 50 chantiers dans les patinoires fixes chaque année
- SAV de 80 surfaceuses
- 16 millions d'€ de CA annuel
- 25 ans d'expérience
- 30 collaborateurs
- 16500 m² d'entrepôts
- 21000 m² de stockage
- 4 sites logistiques

Le pôle équipement

Équipe opérationnelle

Julien LEDIG

- Directeur Pôle équipement
- Ingénierie et suivi de chantier

Juho JOKINEN

- Responsable grands projets et Surfaceuses
- Ingénierie et suivi de chantier

Aurélie FERRAND

- Bureau d'Études

Jean-François RUBINO

- Technicien Monteur
- Chef d'Équipe

Gaetan ROUTIER

- Technicien Monteur

Kilian BODY-MANE

- Technicien Monteur

Lucie MARTINEZ

- Assistante Commerciale
- Gestion des Marchés Publics



JULIEN
LEDIG

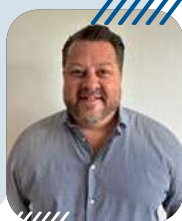

JUHO
JOKINEN



AURELIE
FERRAND

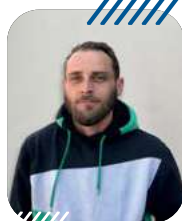

JEAN-FRANCOIS
RUBINO

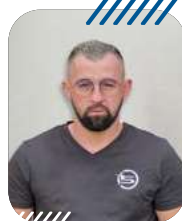

GAETAN
ROUTIER



KILIAN
BODY-MANE



LUCIE
MARTINEZ



Paris et région Parisienne
+33 (0)6 49 88 49 47

Romain Bartoli
Responsable Commercial



Paris | Sud Est et Corse
+33 (0)6 72 44 92 52

Grégory Fage
Directeur Général
Responsable Grands comptes



Secteur Nord et Belgique
+33 (0)6 77 42 15 42

Bruno Hubinet
Directeur Commercial



Paris et région Parisienne
+33 (0)6 02 06 30 07

Nikita Barachino
Responsable Commercial



Secteur Grand Est
+33 (0)6 07 33 42 25

Philippe Aubertin
Président
Responsable Commercial

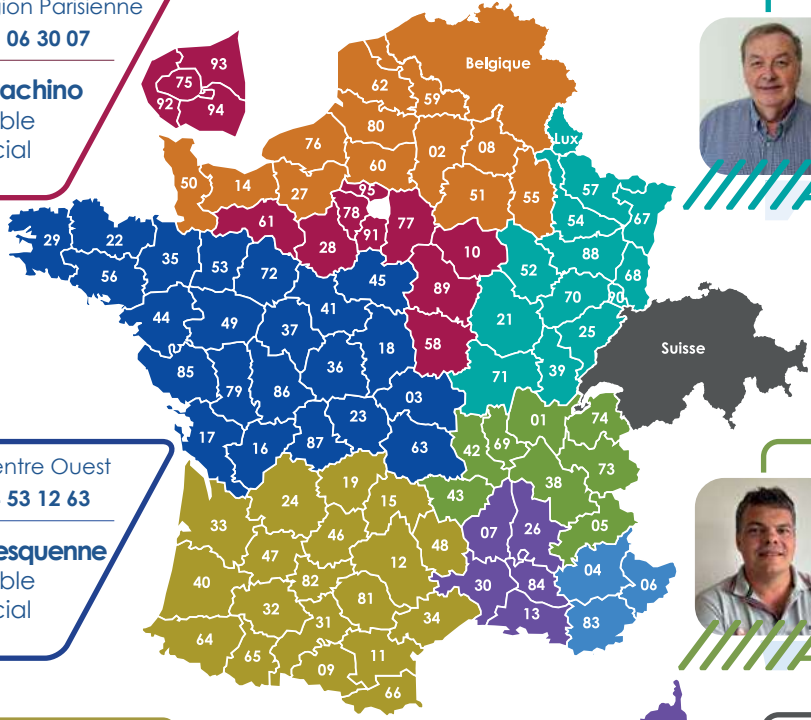

Secteur Centre Ouest
+33 (0)6 74 53 12 63

Nicolas Desquenne
Responsable Commercial



Secteur Rhone Alpes
+33 (0)6 71 85 08 36

Benoît Lavé
Responsable Commercial



Secteur Sud Ouest
+33 (0)6 07 67 37 01

Éric Daniel
Responsable Commercial



Secteur Suisse
+33 (0)6 70 90 12 99

Caroline Sors
Directrice Exploitation



Secteur Sud + Corse
+33 (0)6 98 25 10 48

Nohann Lefevbre
Superviseur Technique



Secteur Sud Est
+33 (0)6 87 46 98 48

Franck Colombani
Superviseur Technique

Le pôle commercial



Politique RSE

Synergylace s'engage depuis plusieurs années à respecter notre environnement par diverses actions et projets innovants.

1200 m² de panneaux photovoltaïques sur l'un de nos dépôts qui génèrent une production d'électricité équivalente à 30 patinoires.

Installation systématique de groupes froids très récents, optimisés et équipés de télémétrie ce qui permet une réduction de 10 à 30% de la consommation électrique.

Utilisation de tapis glaciers éco-énergétiques aux caractéristiques techniques spécifiques, répartissant le froid plus efficacement et entraînant alors une économie d'énergie de 20%.

Éco-pâturage : un troupeau de moutons qui entretiennent les espaces verts, ce qui protège notre écosystème en favorisant la biodiversité.

Plantation de 10 arbres dans le monde à chaque patinoire installée, grâce au programme contrôlé de Reforest'Action.

Synergylace contribue au développement durable, y compris à la santé et au bien-être de ses collaborateurs.

Environnement de travail privilégié en pleine nature, avec de grands espaces verts, une forêt et un parcours de santé à proximité.

Conception et installation d'une station de lavage de nos équipements, soulageant l'effort de nos collaborateurs du dépôt.





Alsace

Équipements de protection individuelle complets, ainsi que des vestes et des vêtements pour lutter contre le froid en pleine saison hivernale.

Installation d'une fontaine d'eau filtrée et rafraîchie, évitant la consommation excessive de bouteilles en plastiques.

Organisation de moments conviviaux et fédérateurs avec l'ensemble des collaborateurs (Team Building, afterwork...).

Synerglaçe investit massivement dans les énergies renouvelables, notamment dans le photovoltaïque et travaille pour la naissance de la première patinoire zéro carbone, avant 2030.

Nos équipes portent également de fortes valeurs locales et un amour inconditionnel pour la fabrication française de ses équipements et accessoires.

Atelier de fabrication de patins à glace et de chaussons nautiques Okespor, à Heimsbrunn, en Alsace (à partir de matières premières provenant majoritairement de France).

Conception et fabrication alsacienne d'aides au patinage : SynerKid, chaises multicolores...

Conception et fabrication de plaques de patinoires synthétiques et rambardes en interne.

Conception en interne et fabrication de couteaux à glace, de raclettes à glace chez notre partenaire alsacien.





Produits et travaux

Rambardes

Nous sommes le distributeur et le partenaire exclusif de la marque finlandaise VEPE ICEPRO le leader mondial de l'industrie de fabrication des rambardes et des équipements des patinoires et arénas.

La marque compte plus de 50 ans d'expérience et plus de 4000 rambardes réalisées. Les différentes fédérations de glisse ont agréé ce matériel.

Nous disposons d'une vaste gamme de rambardes qui nous permet de vous offrir des solutions sur mesure adaptées à vos besoins, que ce soit pour une piste pédagogique, une salle de roller hockey ou une aréna de très haute compétition.

Nous assurons la continuité du SAV de la marque RAITA

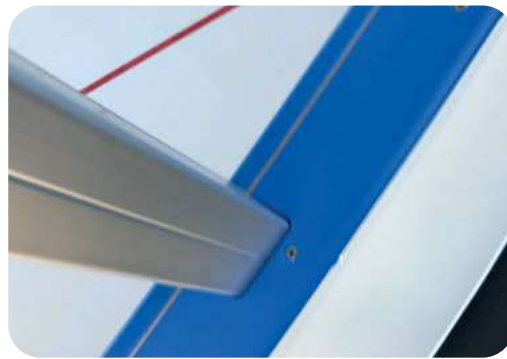





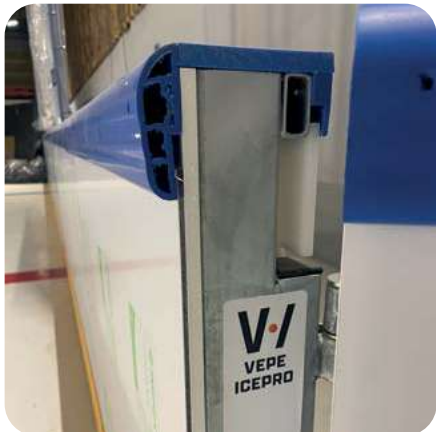



Produits et travaux

Réseau | Fosse à neige

Mise en place de réseaux froid et chaud en polyéthylène haute densité.

- Collecteurs sur mesure fabriqués en Alsace, bétonnés ou en galerie à entraxe variable.
- Pose des épingles sur espaceurs.
- Contrôles d'étanchéité avec fourniture de certificats.
- Personnel formé, matériel éprouvé et calibré annuellement.
- Supportage sur mesure adapté à toutes situations, galerie ouverte, suspension aérienne, justification par note de calcul.

Fosses à neige

- Fosses à neige permanentes de dernière génération sur mesure suivant les besoins.
- Fosses à neige mobiles pour vos événements ou en dépannage.
- Études et exécution.

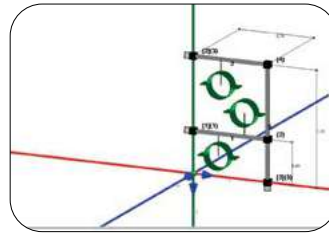

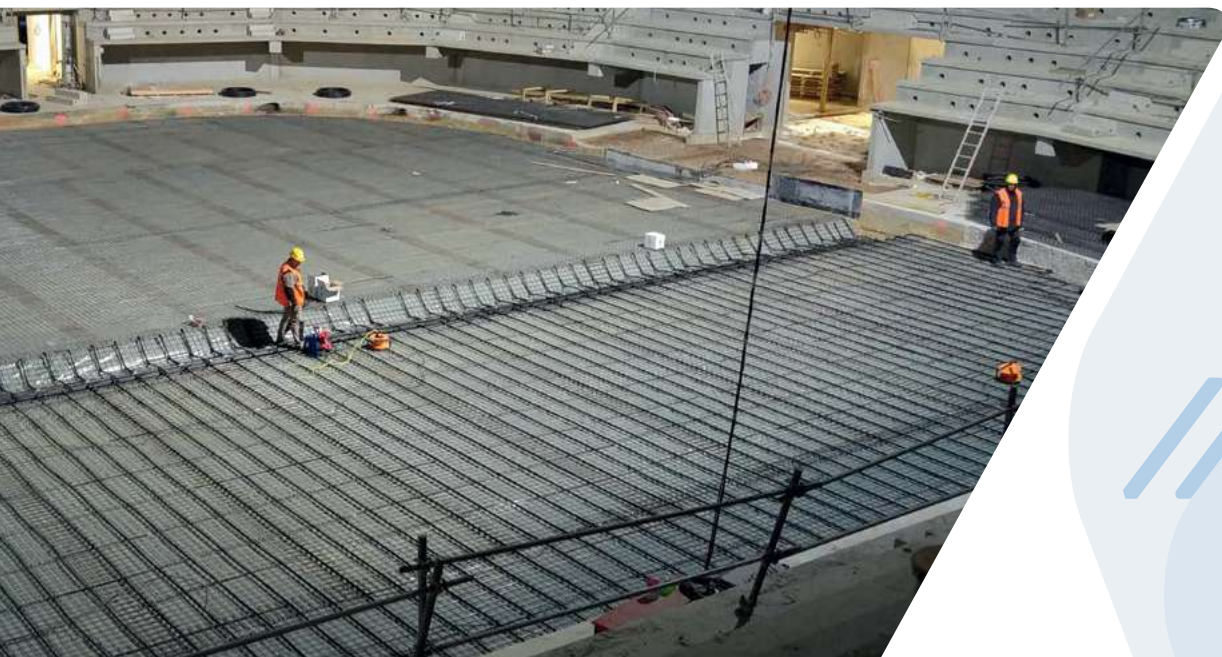

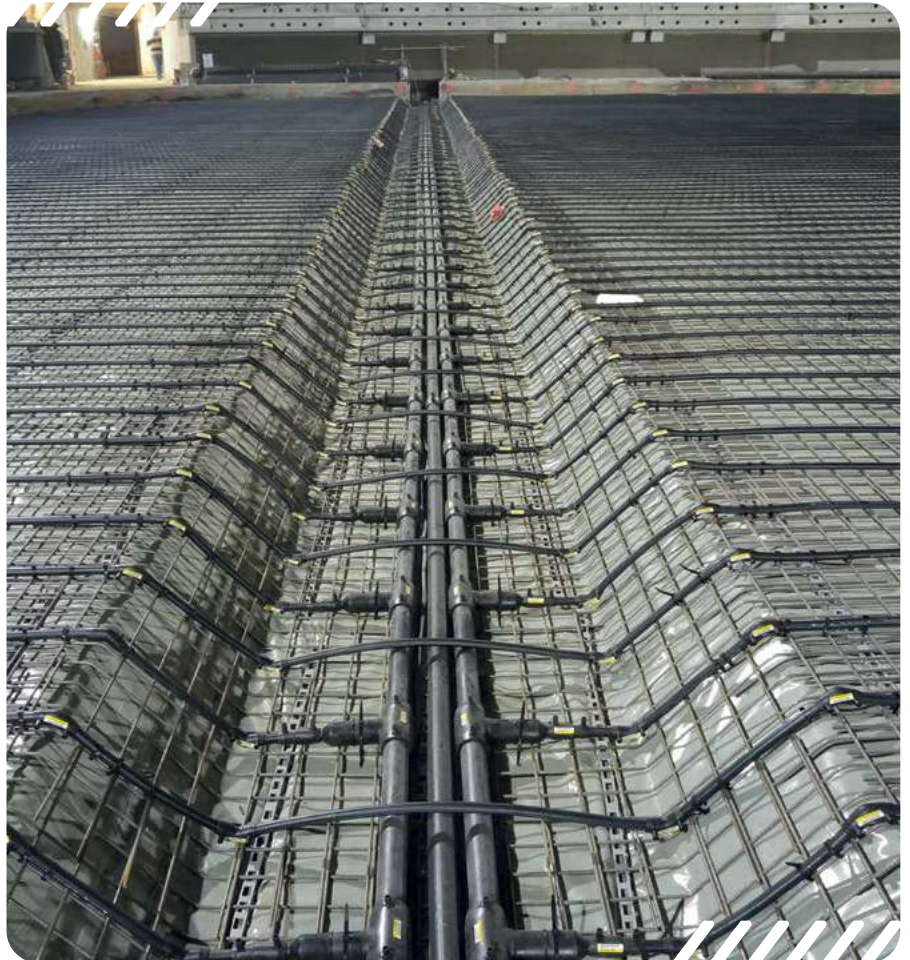

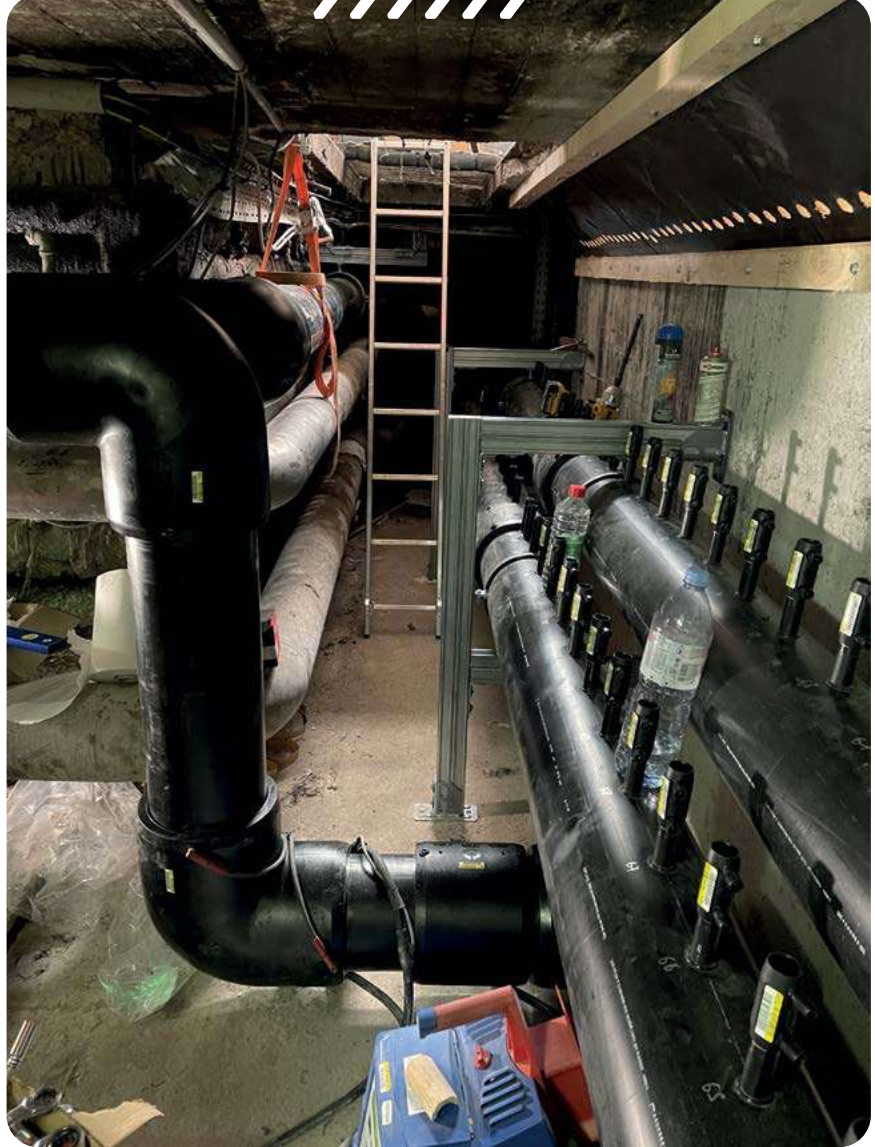
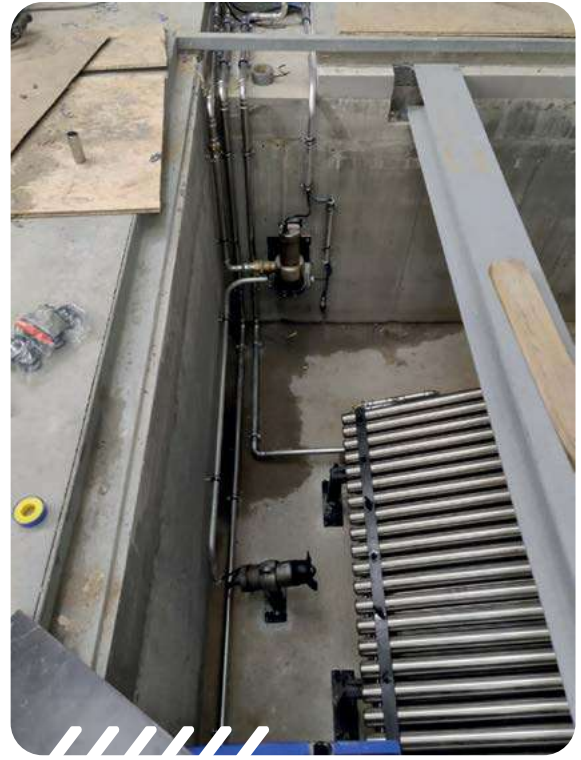



MABOMAT

nora® Interface®
by Interface®

MONDO
SPORT & FLOORING.

REMP

Produits et travaux

Sols

Mise en œuvre de sol pour projets en rénovation ou neuf :

- Auto-plombé à queue d'aronde de type Mabomat
- Sol collé type Norament pastillé, Mondo Ramflex, Remp dans de multiples coloris et une grande variété de textures adaptées aux usages.
- Plinthes, seuils, protections murales et étanchéité pour autolaveuse.

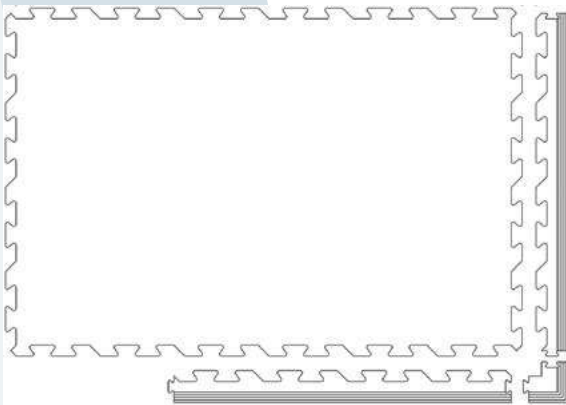

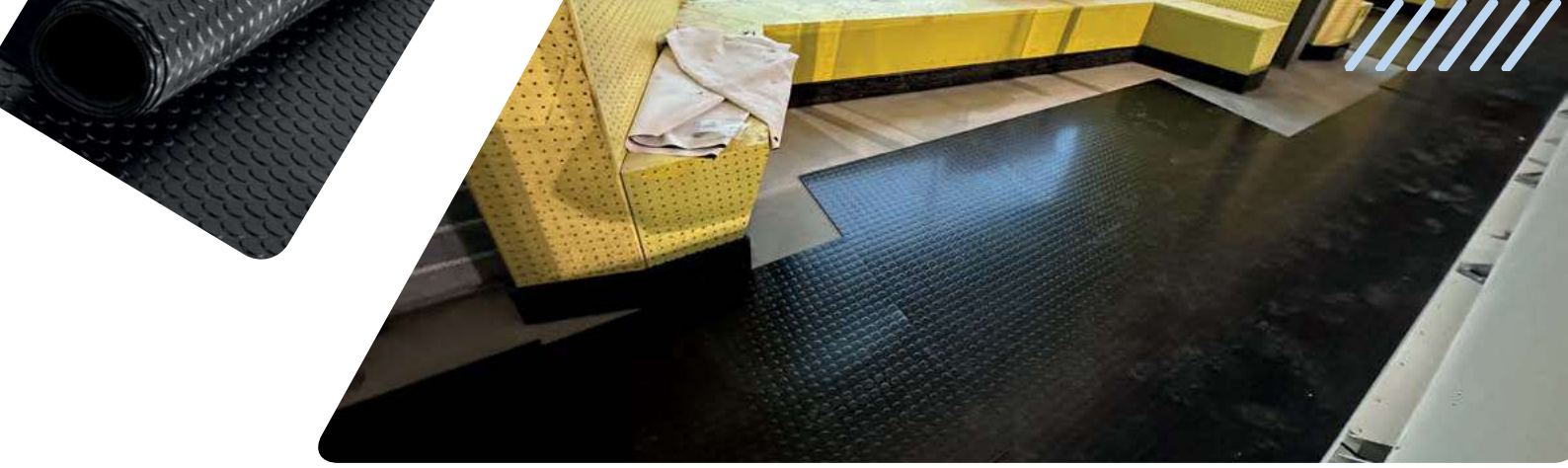

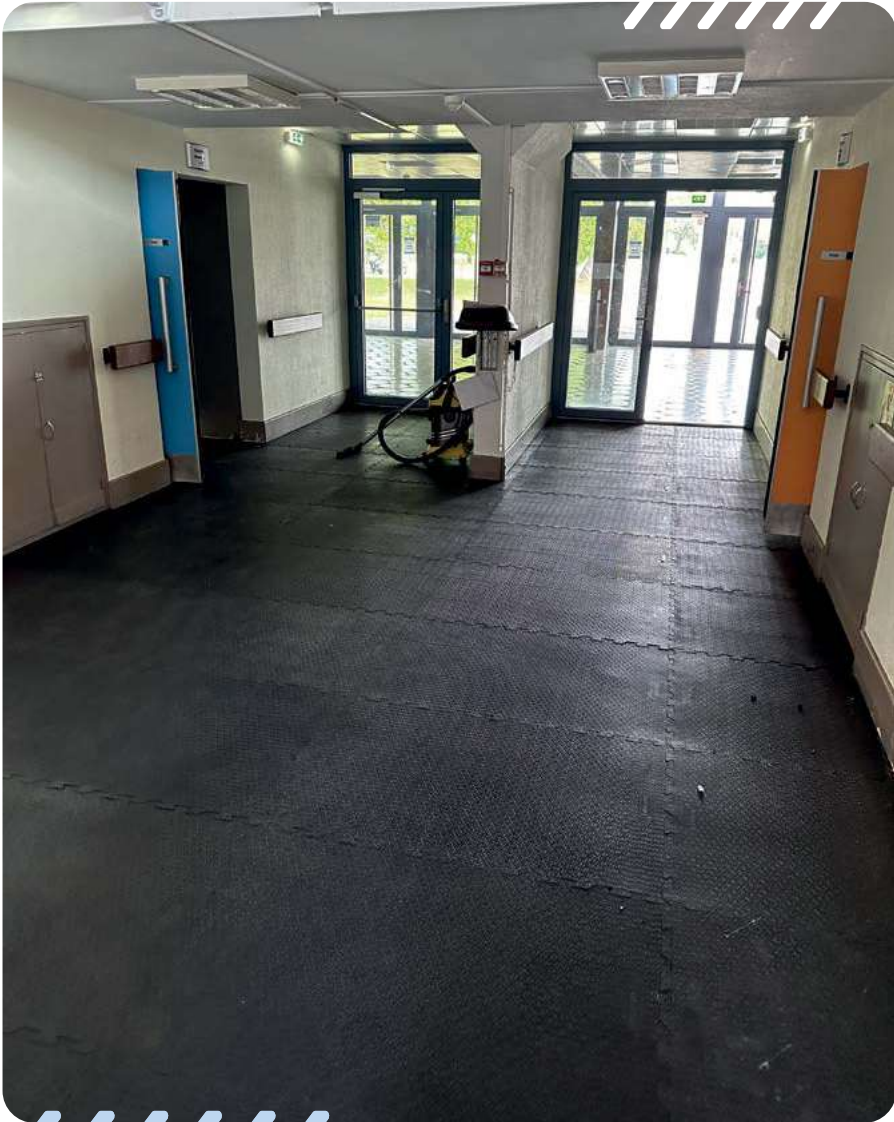





Produits et travaux

Filets

Filets de protection réglementaires, avec remise d'étude validée par la FFHG, en maille de polypropylène blanc ou noir, ignifugé.

Exclusivité

Filet à maille de kevlar, quasiment imperceptible lors de la pratique du hockey, idéal pour les retransmissions télévisuelles approuvé par la NHL.

Possibilités

Fixe, amovible, coulissant, sur câble, solution sur mesure.





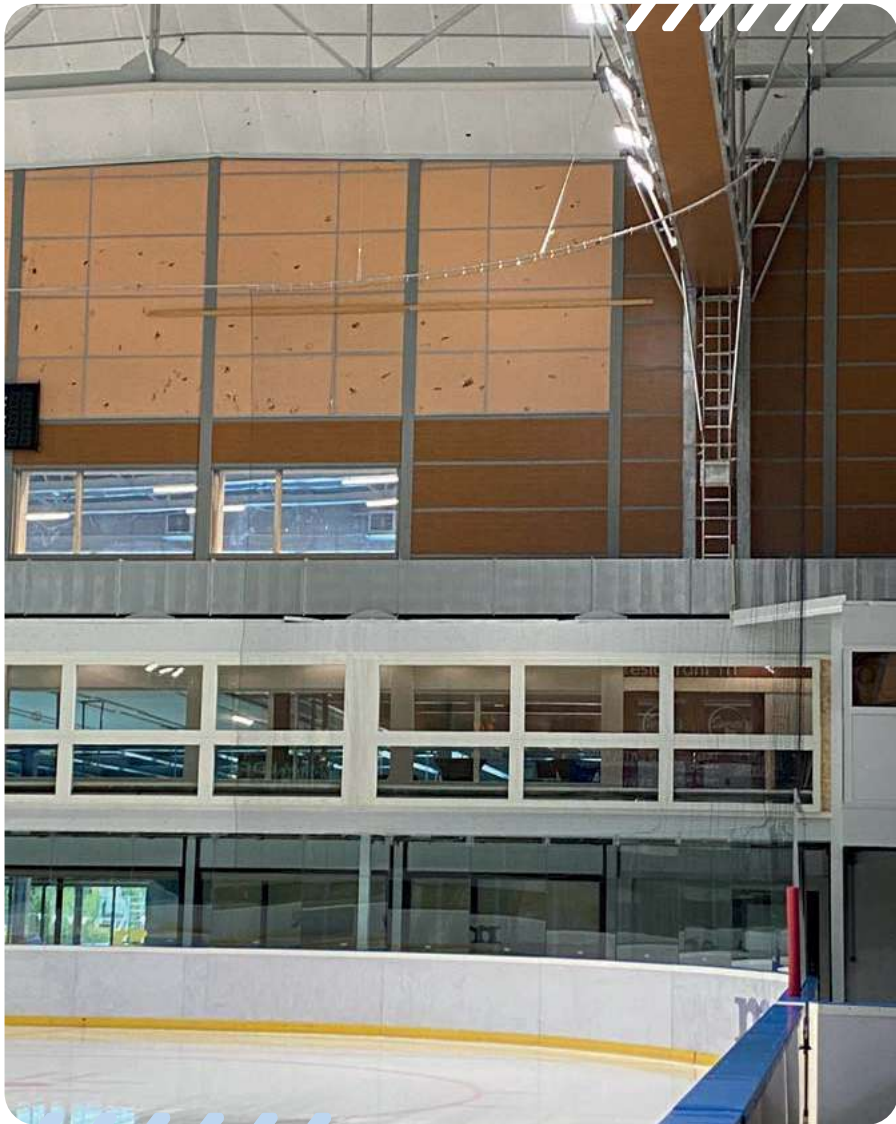

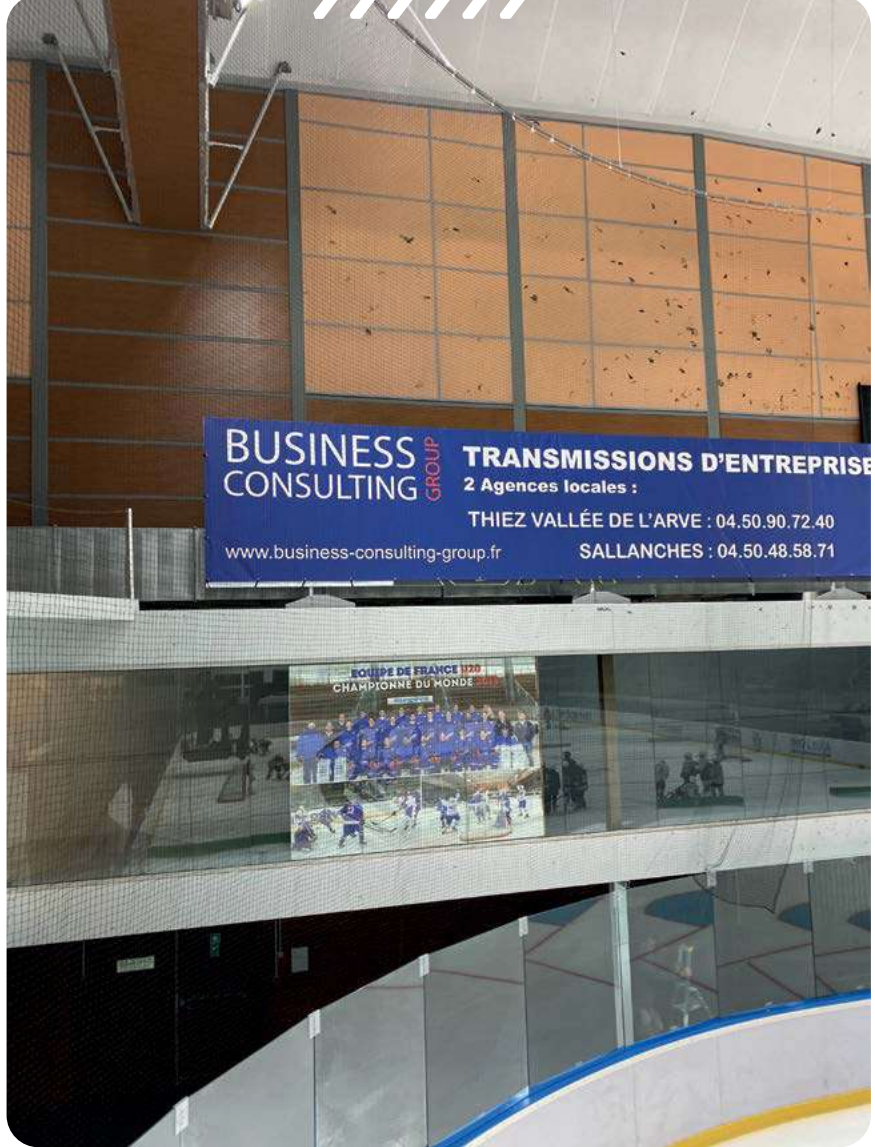

LE HAVRE



Produits et travaux

Protections vitrées



Mise en conformité des équipements en fonction de l'évolution du club de hockey dans le classement fédéral.

Mise en adéquation de l'équipement avec la catégorie de la patinoire.

Possibilité d'aménagement pour démontage sans outils.
Rack de stockage et de manutention.
Poteau en aluminium ou transparent.
Système d'ouverture de porte depuis l'intérieur de la piste.

Protection en polycarbonate ou en acrylique
Toutes épaisseurs de 8 à 15mm
Traitement anti-abrasion en option.











Produits et travaux

Équipements vestiaires et bancs

Bancs ou casiers individuels pour vestiaire sportif, entièrement personnalisables. Solutions adaptées en fonction de la nature des murs.

Nombreux accessoires

- rack à cintres en plafonnier
- rack à crosse
- support de casques...
- Bancs de bord de piste personnalisables, avec ou sans dossier et porte gourde en option, rehaussés ou non.
- Bancs de prison et bancs des équipes avec possibilité de les rendre mobiles.



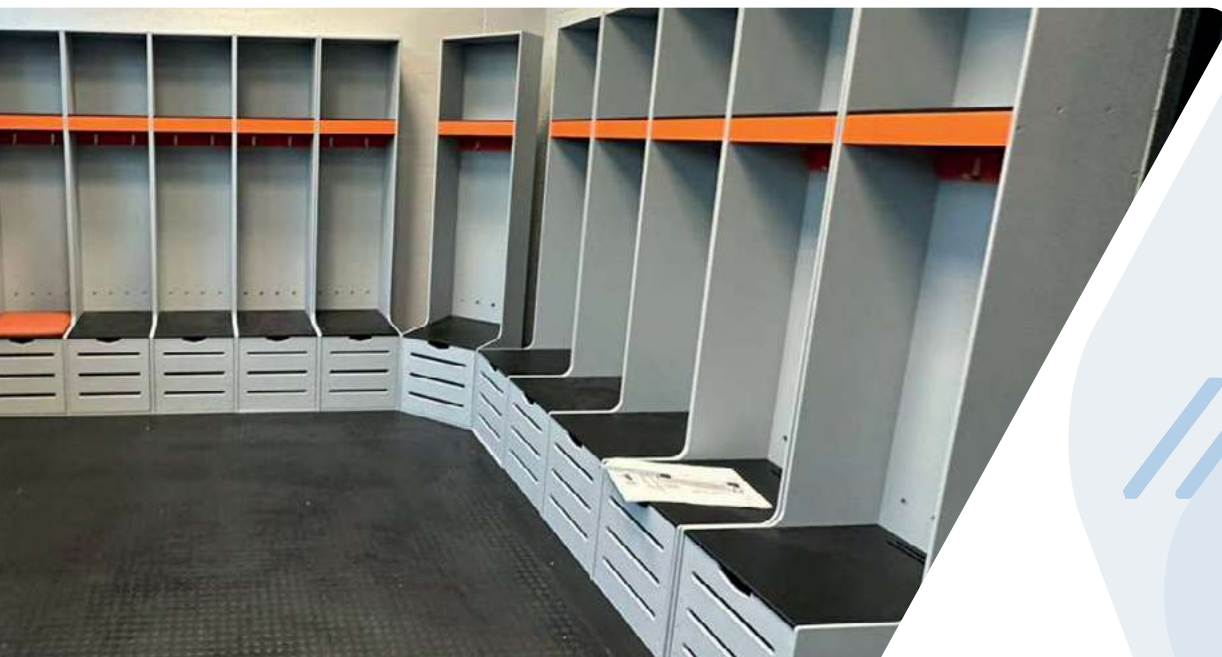
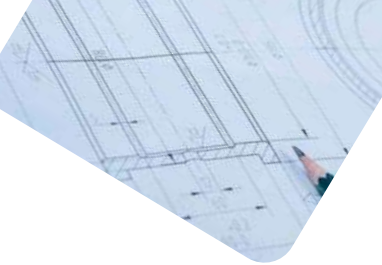

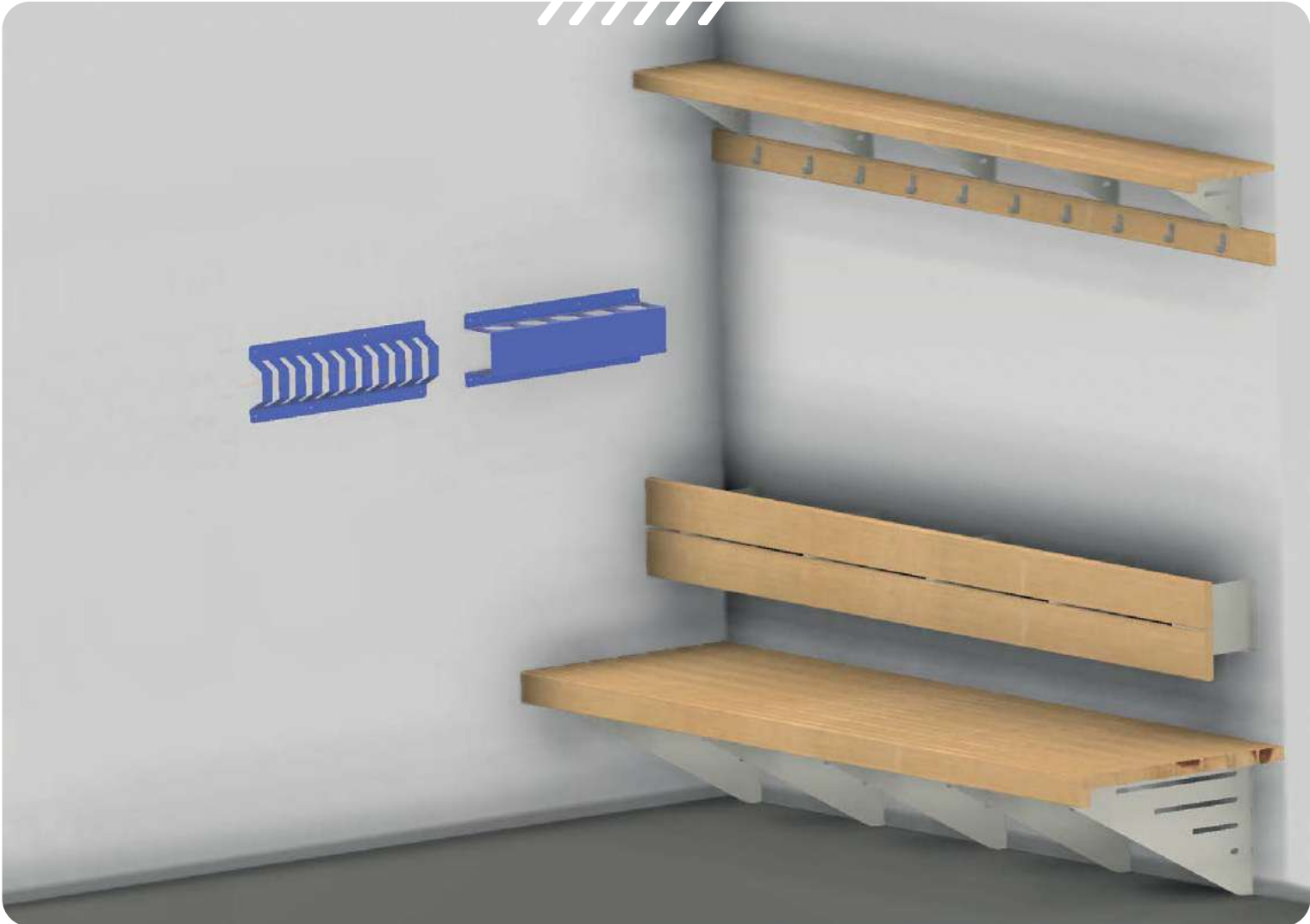

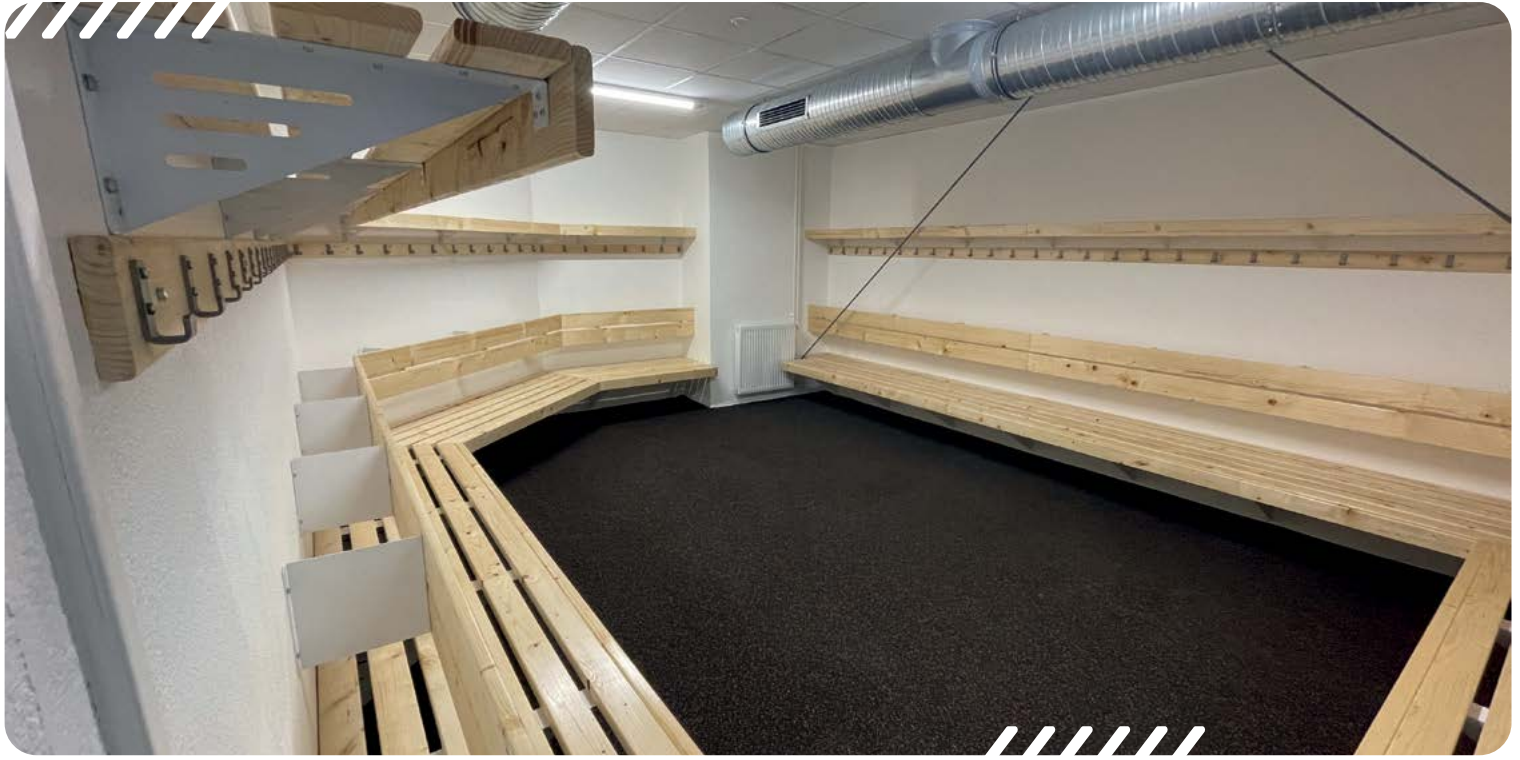



Produits et travaux

Peinture

Peinture des dalles froides en béton et traçage des différents terrains réglementaires.

Peinture de très haute gamme en polyuréthane ou en époxy bi-composant.

Peinture de glace et traçage des différents terrains réglementaires.

Fourniture et pose de logos adaptés à la glace

Mise en conformité des tracés sportif

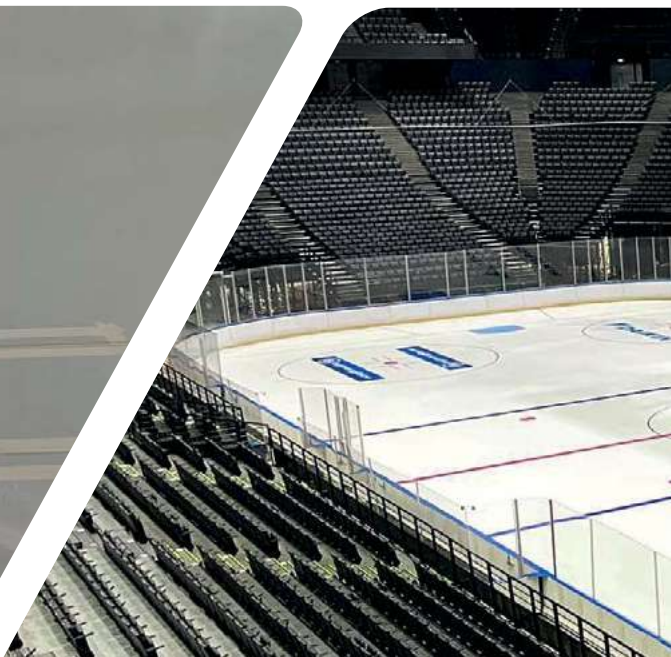
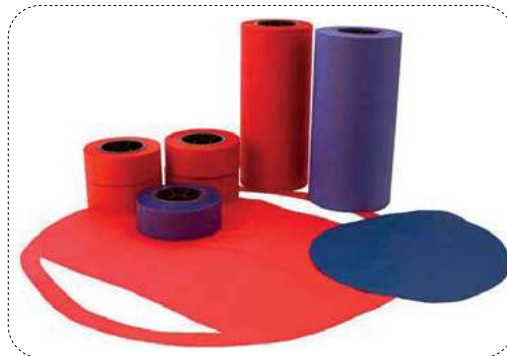









PRORINK

Produits et travaux

Plafond ALUFLEX

Plafond à basse émissivité (isolation réflecteur) pour réduire les dépenses énergétiques.

Atouts

Excellente absorption acoustique, renforce la luminosité et le système lumineux existant diminue la condensation depuis le plafond.

Économie d'énergie de système de refroidissement jusqu'à 20%.
Facilement installable dans les patinoires existantes.

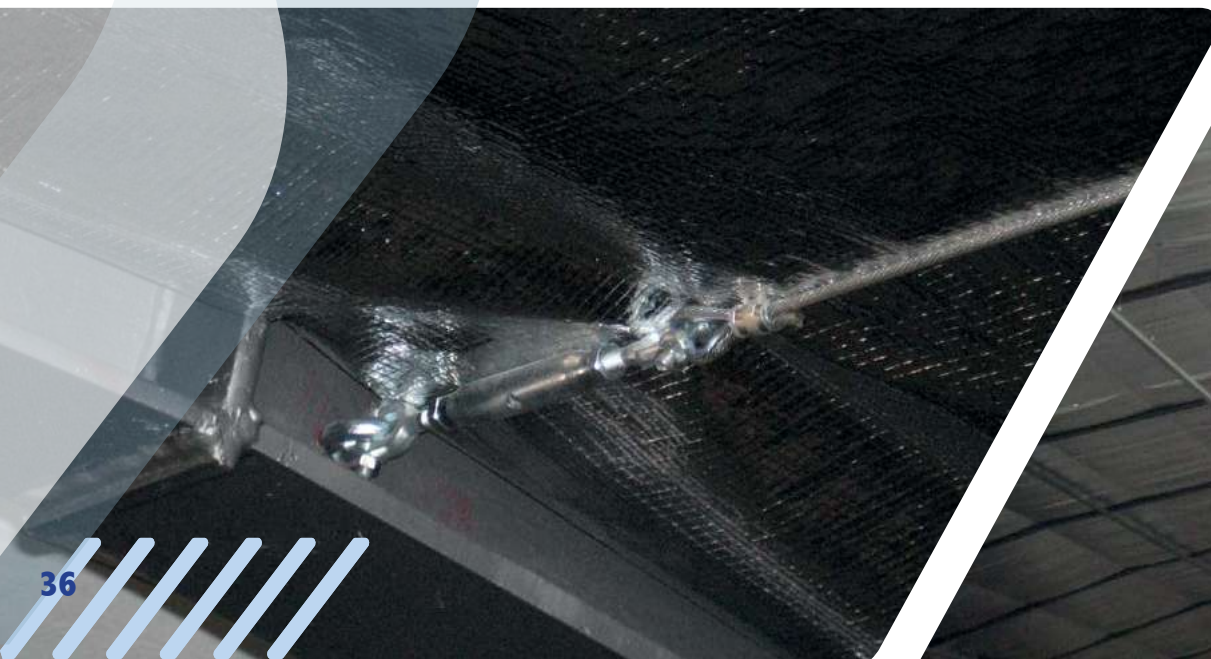
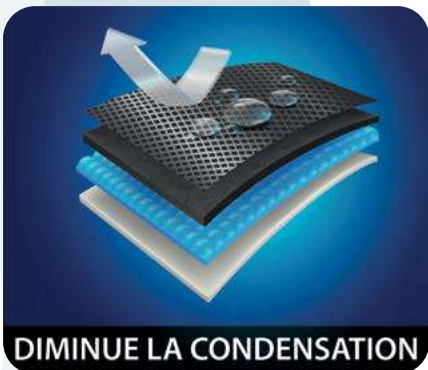

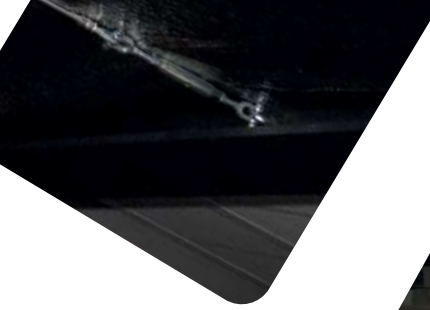





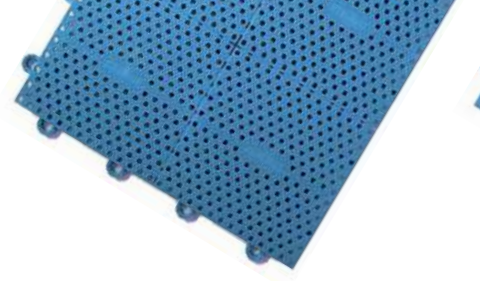

Produits et travaux

Sol Multisport

Un sol sportif révolutionnaire de dernière génération.

Les dalles sportives sont une solution révolutionnaire de dernière génération dans le domaine des sols sportifs.

À destination des collectivités, fédérations ou clubs, ces dalles en polypropylène à emboîtement réciproque forment des surfaces de jeu multisport tant intérieures qu'extérieures. Le revêtement en dalle peut être installé en pose fixe à la place des surfaces de jeu telles que linoléum, parquets, résine mais aussi en pose mobile comme pour les Championnats du monde de Roller Hockey entre 2003 et 2016.

Ses excellentes propriétés permettent de l'employer dans des gymnases, les patinoires, les halls de sports et sur des terrains sportifs.

- Dalle pluridisciplinaire agréée y compris Handisport
- Stabilité accrue aux variations de températures 0,007% / 1°
- Matériel écologique facile d'entretien à faible coût
- Utilisation temporaire, événementiel sportif, réhabilitation de city stade, pose fixe neuf et rénovation.
- Possibilité des tracés pluridisciplinaires en indoor par marquage PVC

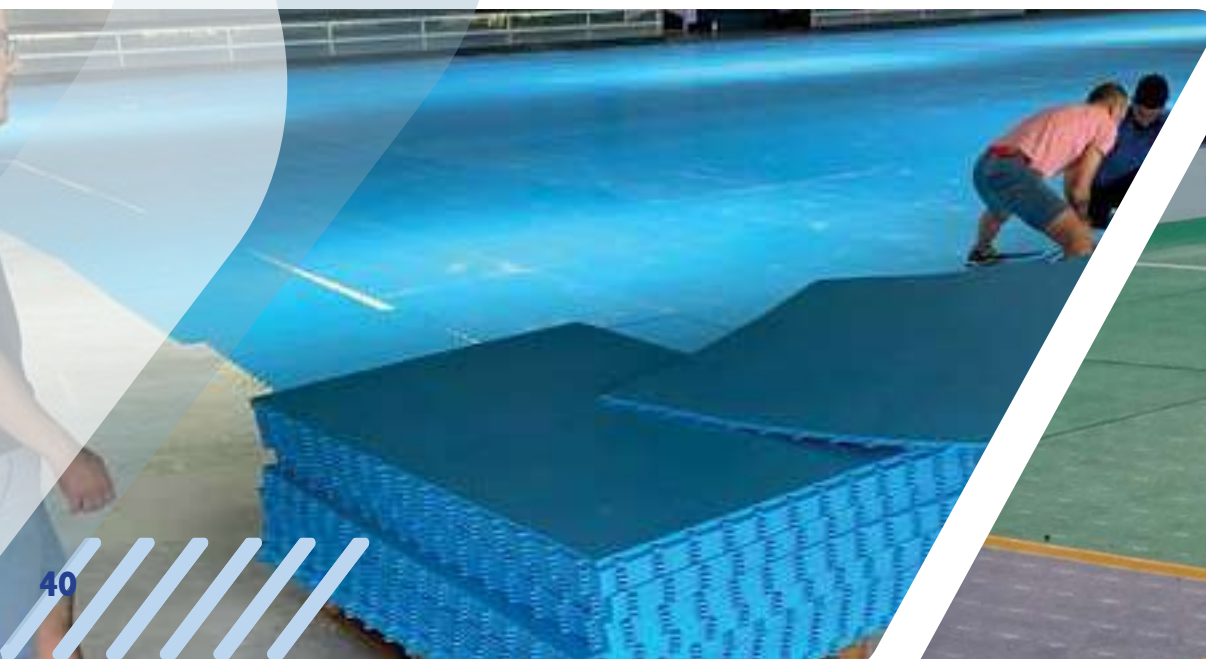

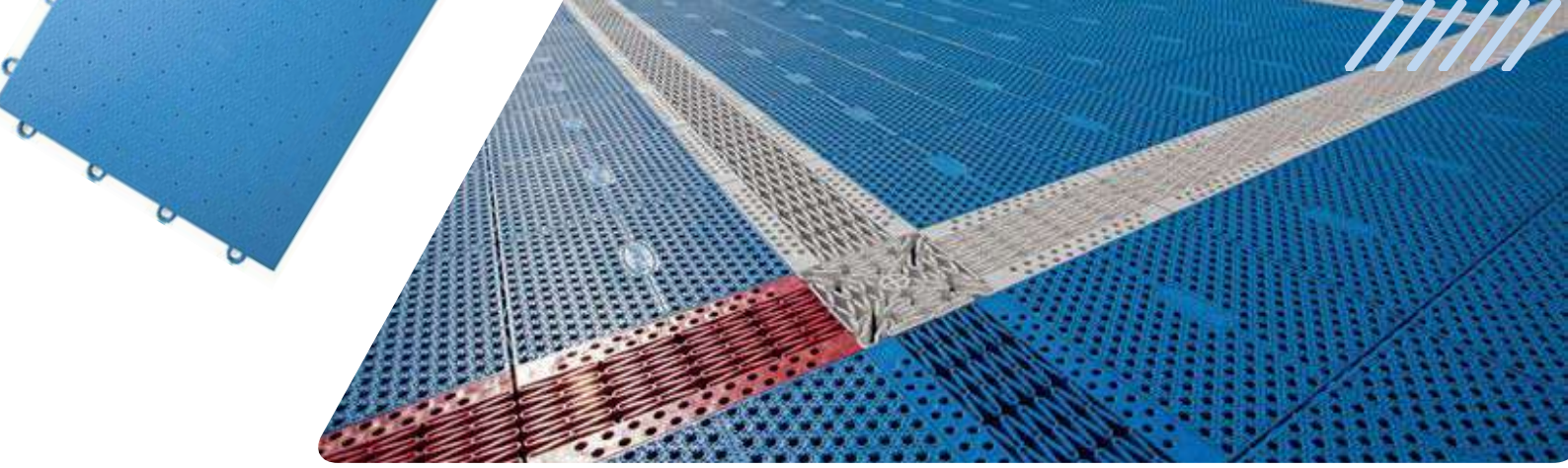

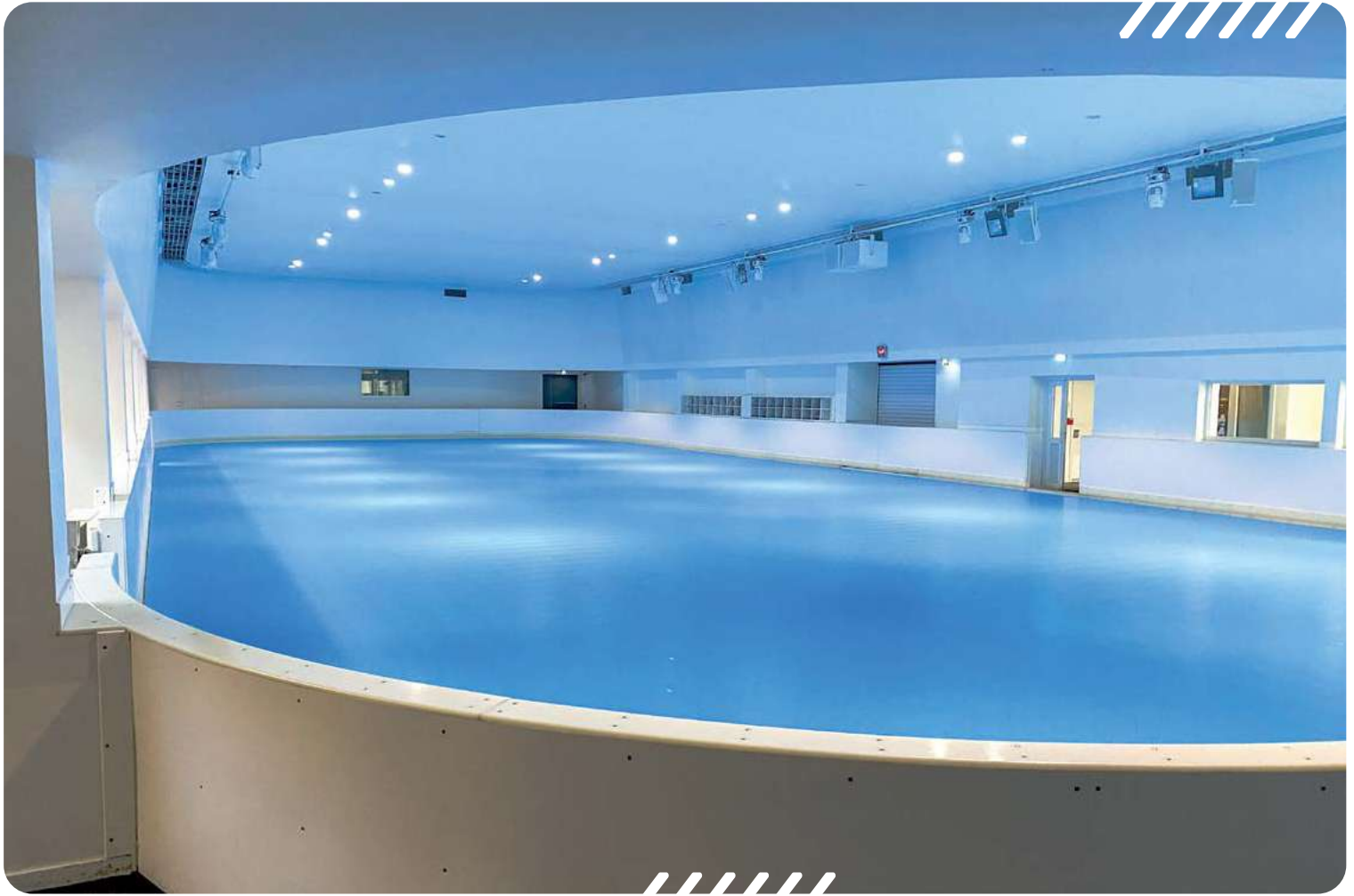



Produits et travaux

Travaux spéciaux

Tous travaux de transformation sur vos équipements :

- Création de rambarde
- Modification de salle / gymnase pour la pratique du roller hockey
- Création de portillon pour mise en conformité...

Étude et réalisation sur mesure au cas par cas.

Pose de tuyauteries éprouvées

- calorifugées ou non
- en tranchée
- en galerie
- en aérien...











Produits et travaux

Banques à Patins et Casiers

Réalisations adaptées aux espaces dédiés.

Menuiseries préfabriquées en atelier, tous coloris et toutes matières personnalisables.

Nous fabriquons sur mesure, rénovons et adaptons nos réalisations pour répondre aux attentes de nos clients.

Nous imaginons et concevons tout aménagement dédié aux banques à patins comptoir ou tout autre destiné à la distribution de matériel.

Fourniture et mise en œuvre de racks de stockage pour patins

- soufflant
- ou soufflant / chauffant
- contrôle par minuterie programmable
- fonctionnement hors exploitation ou en heures creuses.









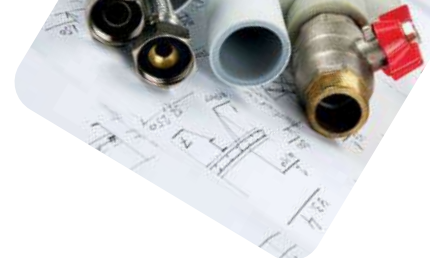

REALIce®

Produits et travaux

100%
ÉCONOMIES
GARANTIES

100%
CLIENTS
SATISFAITS

REALice

Le Real Ice est un système de traitement de l'eau breveté unique en son genre. Il permet par un système interne de vortex de séparer l'eau et l'air, il s'intègre dans la ligne d'arrivée d'eau froide du garage de la surfaceuse.

Les avantages d'une eau sans air :

- Fluidité de l'eau plus importante, étalement sur le plan de glace plus rapide et uniforme
- La glace faite avec cette eau est plus transparente, et plus dure et résistante.

Ce qui en résulte :

- Un plan de glace avec une température plus élevée (-5°) donc moins de consommation d'énergie par la production de froid.
- Une épaisseur de glace plus faible, environ 25 à 30 mm, donc moins de consommation énergétique et moins de démarrages de la production de froid.
- Une meilleure visibilité des tracés sportifs et des logos de vos partenaires.
- L'utilisation d'eau froide pour la création de la glace et les surfaçages, donc plus de consommation électrique d'un ballon d'eau chaude, ni son entretien !
- L'eau de surfaçage gèle plus rapidement et ne nécessite pas forcément le démarrage du groupe froid (apport très faible de calories par rapport à de l'eau chaude).





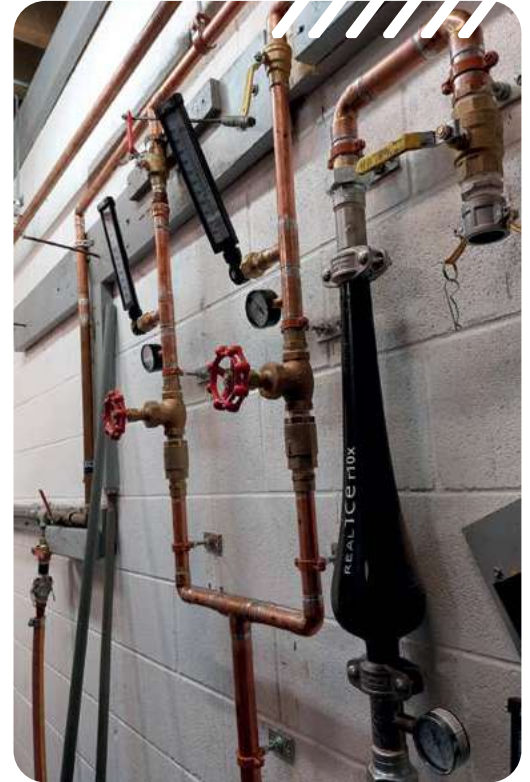

**MEILLEURE
QUALITÉ
DE LA GLACE**

**MEILLEURE
VISIBILITÉ
DES MARQUAGES**

**RÉDUCTION
DES DÉPÔTS
DE CALCAIRE**

**RÉDUCTION
DE L'ÉPAISSEUR
DE GLACE**





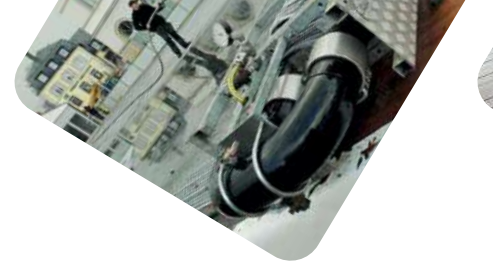

PRORINK



ICE-WORLD international

Produits et travaux

Réseau démontable

Synerglace propose pour des projets semi-permanents la mise en place de tapis glacières qui peuvent être retirés pendant la période estivale pour laisser la place à d'autres activités.

Nous distribuons les systèmes :

- AST | Tapis EPDM souple
- Prorink | Tapis polyéthylène semi-rigide acceptant des conditions d'utilisation extrêmes
- IceWorld | Tapis aluminium

Cet éventail de produits permet de répondre à tous types de projets, quelque soit leurs formes, patinoire de compétitions, de loisirs ou sentier de glace.





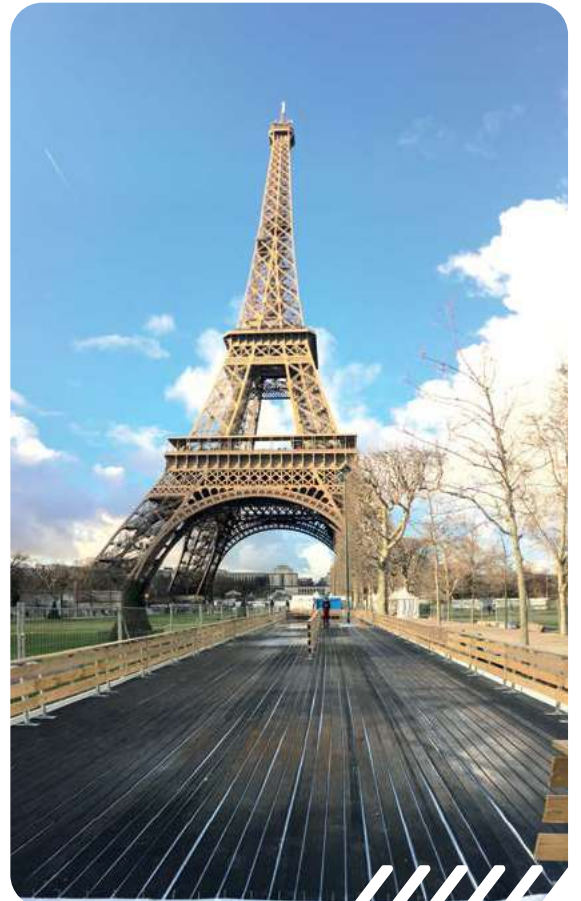

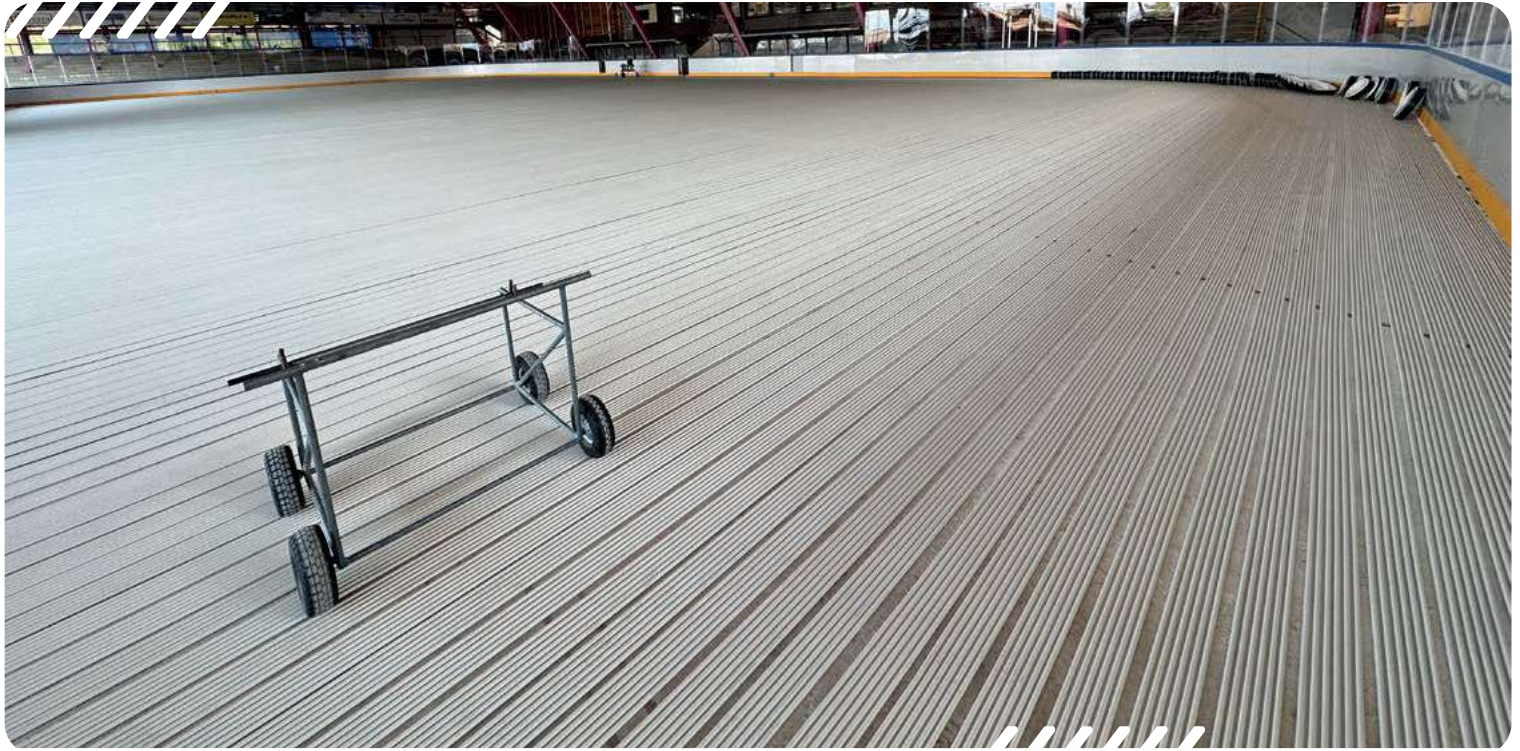

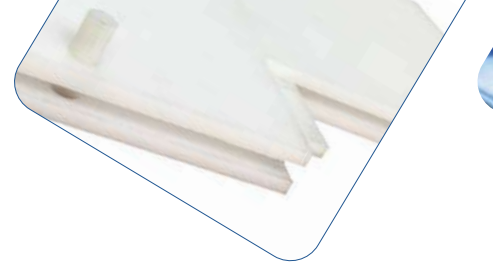

Produits et travaux

Synthétique en projet fixe

Zones d'entraînement de gardien

Les pistes de glisse synthétiques peuvent également être installées de manière permanente. Synerglaçe proposent des solutions avec incrustation de tracés sportifs, de logo...

Les surfaces de glisse peuvent être rendues réversibles, même avec lignes de hockey, ce qui permet de doubler leur durée de vie par simple retournement.

Réalisée en polyéthylène haute densité autolubrifiée, la surface de glisse Synerglaçe est la plus performante à ce jour.

Ce matériel est également parfaitement adapté pour la création de zone d'entraînement des gardiens de hockey sur glace.

Nous pouvons proposer toutes formes et dimensions pour s'adapter à n'importe quelle configuration d'implantation.

Ces zones de tirs peuvent être équipées de rambardes avec protections vitrées, de filets, ou simplement d'habillages muraux.









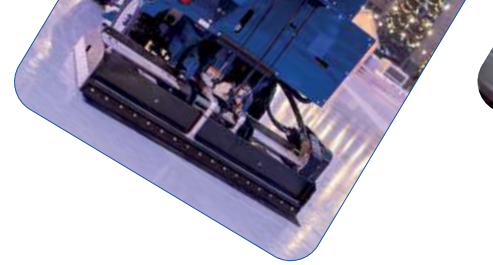

ZAMBONI.



Surfaceuses

Zamboni

Depuis plus d'un demi-siècle, la compagnie Zamboni est le chef de file en technologies de l'entretien de la glace.

Par l'héritage perpétuel de son fondateur, Frank Zamboni, la Compagnie travaille à appliquer la science industrielle, une performance éprouvée et les procédés d'avant garde pour fabriquer les meilleures surfaceuses à glace destinées à toutes les patinoires du monde.

WM

Depuis 1986, WM technics développe et produit des machines de traitement de la glace de haute qualité pour tout type de surface et d'exigence.

Nos modèles innovants se distinguent par leur technologie sophistiquée, leur grande facilité d'utilisation, leur sécurité certifiée et leur design moderne. Seul fabricant mondial spécialiste de machines de petite taille.







NOUVEAUTE
EXCLUSIVITE
INNOVATION

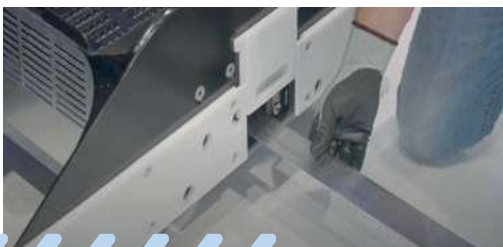
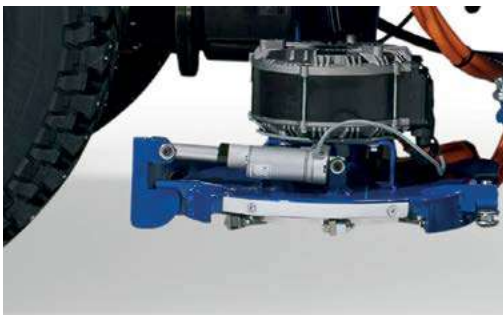

L'ensemble de la technologie et des besoins attendus réunis en une seule machine !



Compact



Références

Vepe | Ice Pro

Arène la plus moderne au monde

- Tampere

Championnat du Monde et JO

- 2018 PyeongChang
- 2021 Riga
- 2022 Tampere
- 2022 Helsinki
- 2023 Tampere
- 2023 Riga



Zamboni

JEUX OLYMPIQUES :

Zamboni a fait sa première apparition aux Jeux Olympiques à Squaw Valley 1960 et a été présent comme fournisseur quasiment lors de chaque événement Olympique depuis.

Championnats du monde | Wintergames

Compétitions :

- 2022 Montpelier
- 2012 Nice
- 2013 Grenoble





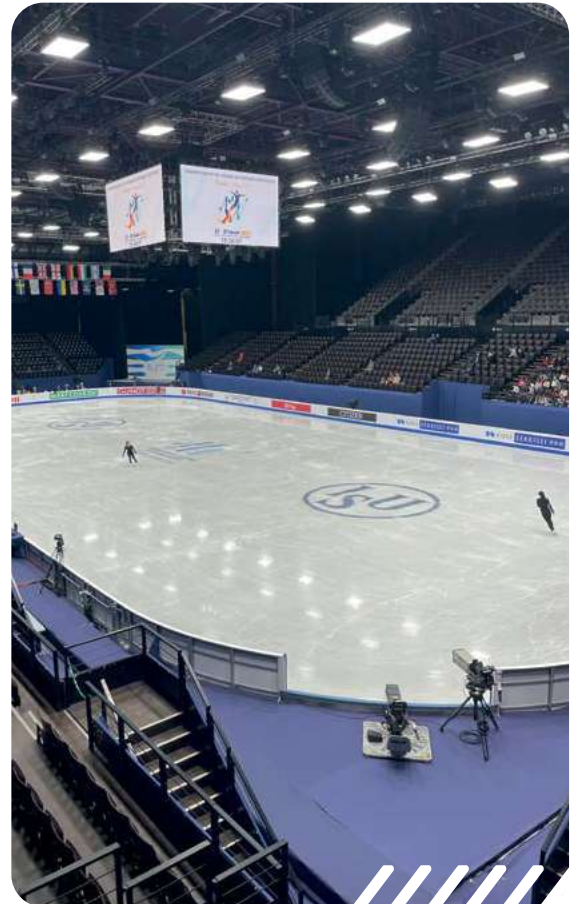

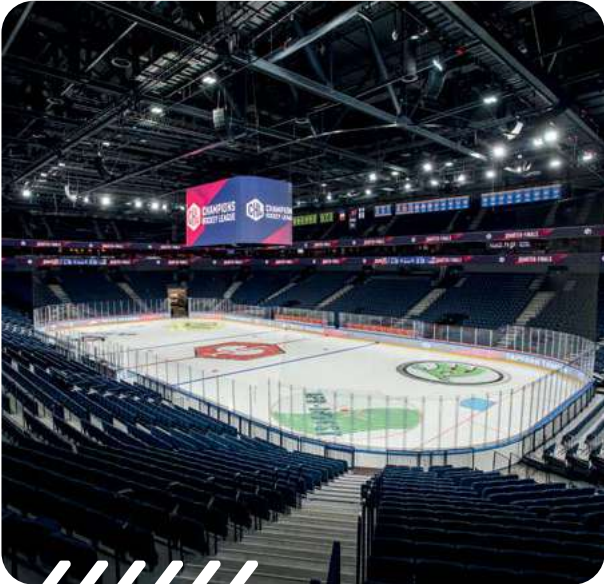
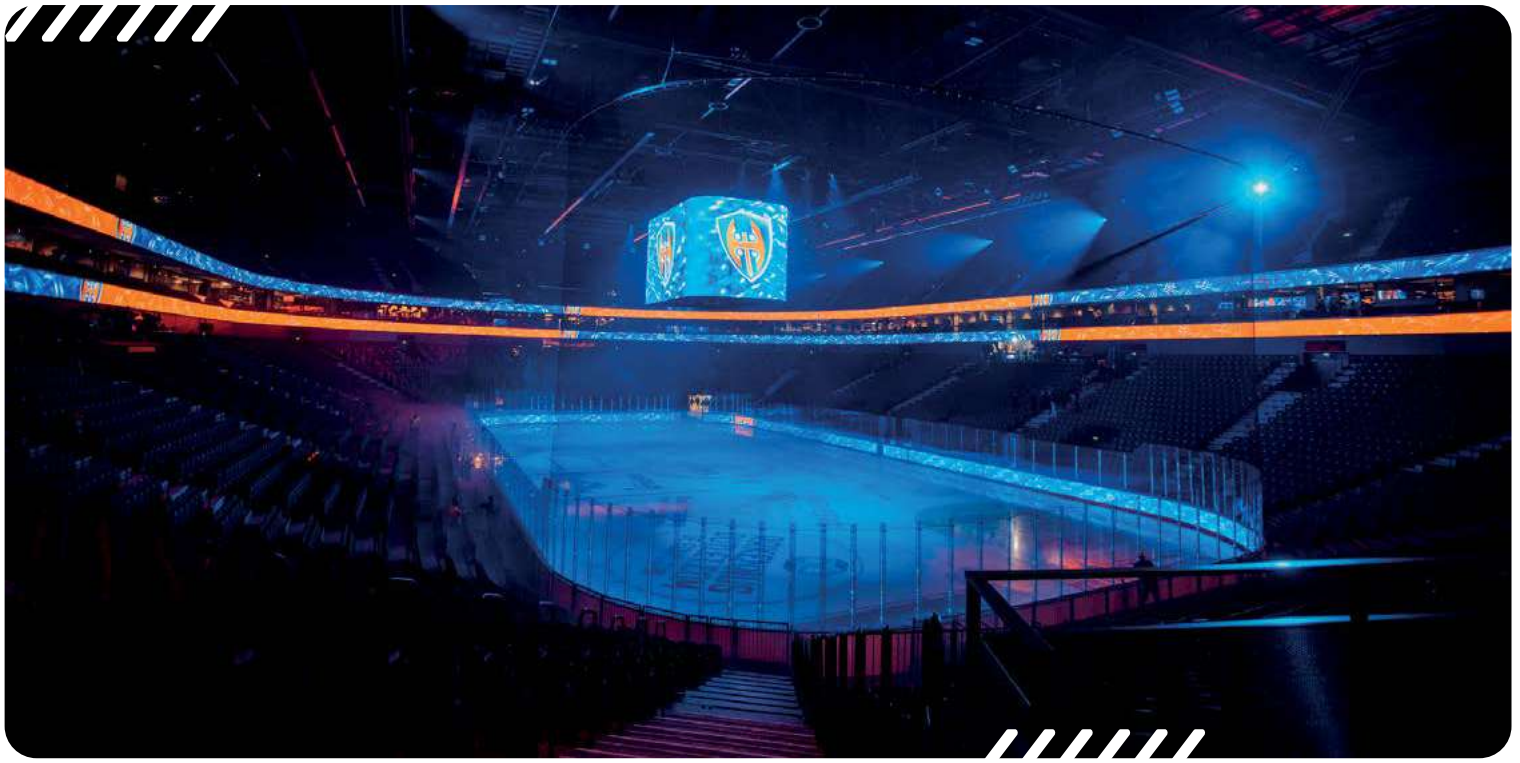

LA PATINOIRE ZERO CARBONE

Créer le monde que nous voulons est bien plus puissant que de détruire celui dont nous ne voulons plus.

Marianne Williamson

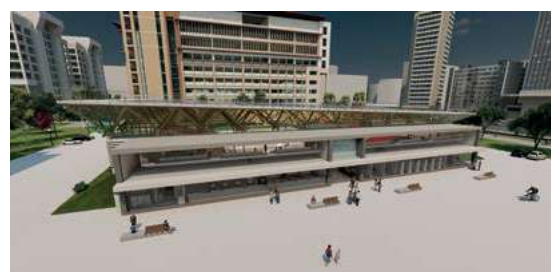
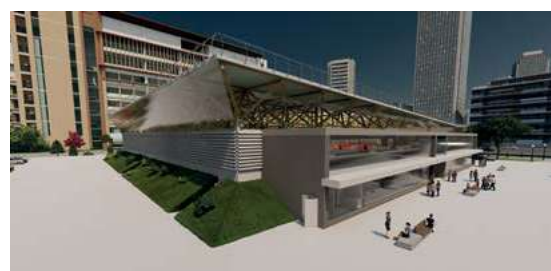

SYNERGLACE

5 rue de la Forêt 68990 Heimsbrunn
Tél : 03 89 61 17 91 | Fax : 03 89 31 96 15
Contact@synergglace.com | www.synergglace.com
N° Registre du Commerce | TIB 4251 44276 00066

SUIVEZ NOUS SUR LES RÉSEAUX SOCIAUX

